

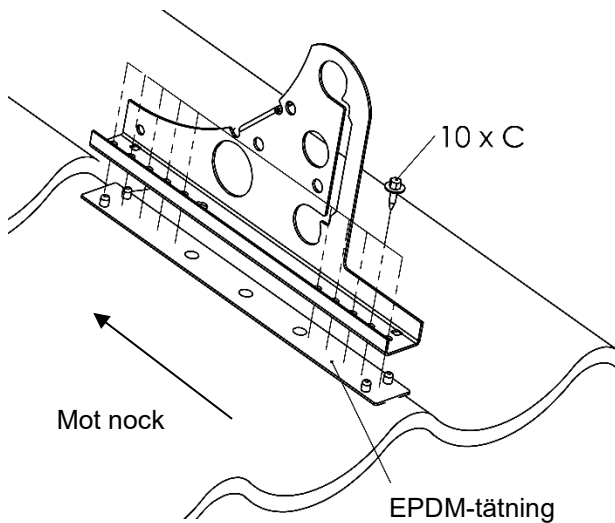

# GÅNGBRYGGA PÅ PROFILERADE PLÅTTAK

**M-208 2105 SE**



## Montage på tak av stålplåt min 0,5 mm:

Minst 3 st konsoler monteras per sammanhängande längd.

Konsolavstånd max 600 mm mellan de två yttre konsolerna i vardera änden av sammanhängande längd. Övriga konsolavstånd max 1200 mm.

Fäst EPDM-tätningen under konsolen. Placera konsolen på profiltoppen och skruva fast med plåtskruvar (10xC). Skruva med lågt moment för optimal gängbildning i plåten.

## Montage på tak av stålplåt 0,4 mm eller aluminium min 0,4 mm:

Montera konsoler enligt ovan med nedan tillägg.

OBS! De yttre konsolerna, eller mittkonsol på gångbrygga med 3 st konsoler, får monteras i enkelplåt. Övriga konsoler ska monteras i skarv där takplåten ligger dubbelt.

Där takplåten ligger dubbelt ska hålen förborras med borr 3,5 mm. Kontrollera att skruvarna drar i båda plåtarna.

## Gångbrygga

Gångbryggans ytterändar får inte sticka ut mer än 200 mm från konsolen.

Konsolens överdel (bågen) anpassas till taklutningen och monteras på konsolen med skruv (A) och fläsmutter (B).

Gångbryggan monteras i konsolens överdel med skruv (2xA) och fläsmutter (2xB).

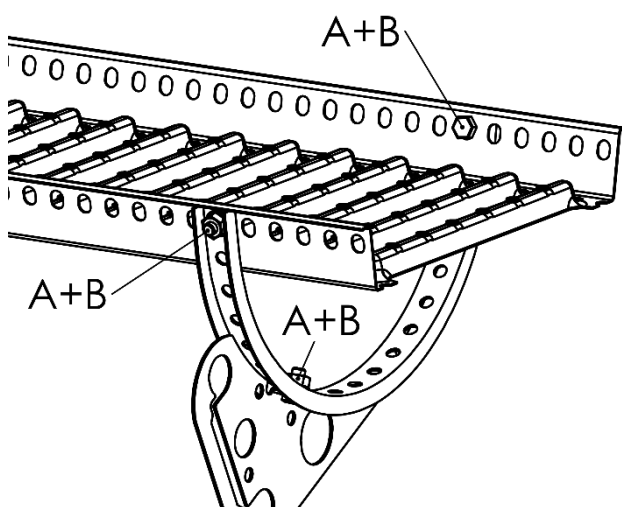

## Skarvning av gångbrygga

Gångbryggan läggs omlott och skruvas ihop med skruv (2xA), fläsmutter (2xB).

Skruvarna skall monteras i gångbryggans bottenprofil.

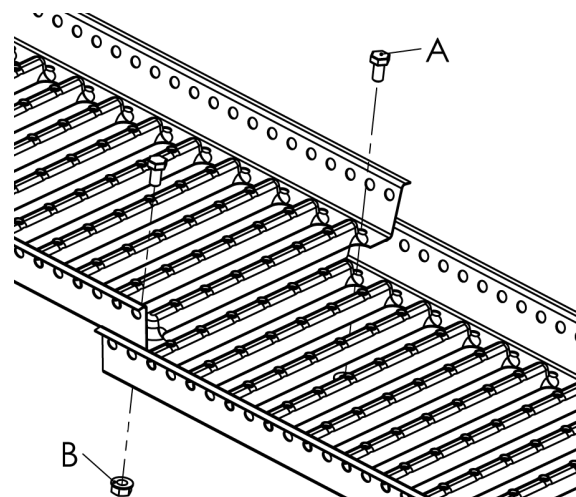

**A= Skruv FZV M10 x 20, B= Fläsmutter FZV M10, C= Rostfri byggskruv med bricka 19 x 6,3 mm**